



VOTRE PARTENAIRE DU PRÊT-À-SERVIR

THERMOSCELLEUSE OLIVER



Modèles 1308-C et 1308-N

Manuel d'utilisation

Renseignez-vous sur nos solutions de transport uniques au Canada
Ask us about our delivery solutions, unique in Canada



Table des matières

Description de la section	Page
DESCRIPTION/SPÉCIFICATIONS	5
CONSIGNES GÉNÉRALES DE SÉCURITÉ	6
PLAQUES SIGNALÉTIQUES/PICTOGRAMMES	7
POSITIONNEMENT DES PLAQUES SIGNALÉTIQUES/ PICTOGRAMMES PAR NUMÉRO D'ARTICLE	8
PRINCIPALES PIÈCES DE L'APPAREIL ET INSTALLATION	9
CONSIGNES D'UTILISATION	11
RÉGLAGE ET QUALITÉ	12
SPÉCIFICATIONS TECHNIQUES	13
CONSIGNES D'ENTRETIEN	14
DÉPANNAGE	17
PLAN ÉLECTRIQUE	18
SCHÉMA	19
LISTE DES PIÈCES	20
MOULE	22
GARANTIE	23
PROCÉDURE D'APPLICATION DE LA GARANTIE	24
F-MANUEL-1308CN-2015-12-11	3

Description/Spécifications

Description

Le modèle de thermoscelleuse Oliver 1308 est conçu et fabriqué de façon à rendre le procédé de scellage de contenants facile et efficace en matière de coûts.

Manœuvrée manuellement, la thermoscelleuse fonctionne en 120 volts. Sa conception compacte permet de minimiser l'espace requis à son utilisation.

Spécifications

Espace requis (avec les options standard)

Modèles 1308-C et 1308-N (dimensions approximatives)

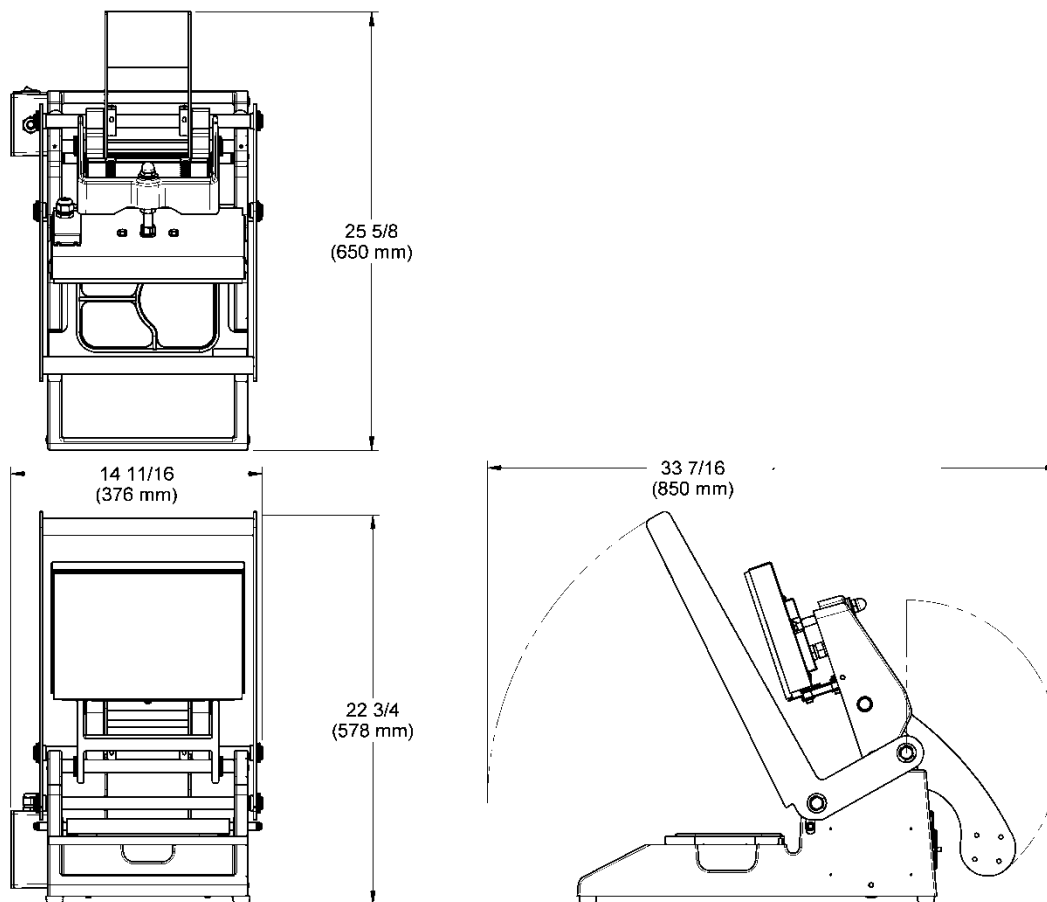

Poids de livraison approximatif - 65 lb. (30 kg)

Poids net approximatif - 60 lb. (27 kg)

F-MANUEL-1308CN-2015-12-11

Consignes générales de sécurité

AVERTISSEMENT

LES OPÉRATEURS ET LE PERSONNEL D'ENTRETIEN DOIVENT IMPÉRATIVEMENT RESPECTER LES CONSIGNES DE SÉCURITÉ CI-DESSOUS. UNE INSTALLATION, UNE UTILISATION INCORRECTE OU L'ENTRETIEN INADÉQUAT DE CET APPAREIL PEUT ENTRAÎNER DE GRAVES BLESSURES.

1. Veuillez lire le présent manuel avant d'utiliser votre thermoscelleuse. N'autorisez jamais une personne non formée à l'utiliser ou à en faire l'entretien.
2. Veuillez lire attentivement les étiquettes d'avertissement apposées sur l'appareil.
3. Débranchez toujours l'appareil avant de le nettoyer ou d'en faire l'entretien.
4. Ne l'immergez pas dans l'eau. Ne le lavez pas à grande eau.
5. N'utilisez que des pièces de remplacement d'origine.
6. Portez un équipement individuel de sécurité adéquat si nécessaire.
7. Éloignez vos mains des pièces en mouvement lorsque l'appareil est en marche.
8. En plus de ces consignes générales de sécurité, veuillez suivre les consignes de sécurité plus détaillées fournies dans ce manuel d'instructions et d'utilisation.







AVERTISSEMENT

NE PAS UTILISER CET APPAREIL À D'AUTRES FINS QUE CELLES DÉCRITES DANS LE PRÉSENT DOCUMENT.

Il est très important que l'appareil soit exempt de toute charge d'électricité, et ne puisse produire de décharge électrique accidentelle en cours d'entretien ou de révision.

Veuillez donc toujours éteindre l'appareil avant de débrancher le cordon d'alimentation de la prise **ET** de l'appareil.

Plaques signalétiques/pictogrammes (modèles internationaux uniquement)

N° D'ARTICLE	DESCRIPTION	N° DE PIÈCE	
601		"OLIVER"	6401-5076
603		"NE PAS TOUCHER"	6401-9043
604		"CONSULTER UN OPÉRATEUR..."	6400-3039
605		"RISQUE DE CHOC ÉLECTRIQUE"	6400-5009
606		"DÉBRANCHER AVANT D'OUVRIR"	6402-1028
607		"SURFACE CHAUDE"	6400-8021

****VOIR PAGE 8 POUR LE POSITIONNEMENT DES PLAQUES SIGNALÉTIQUES PAR NUMÉRO D'ARTICLE**

Positionnement des plaques signalétiques/pictogrammes par numéro d'article

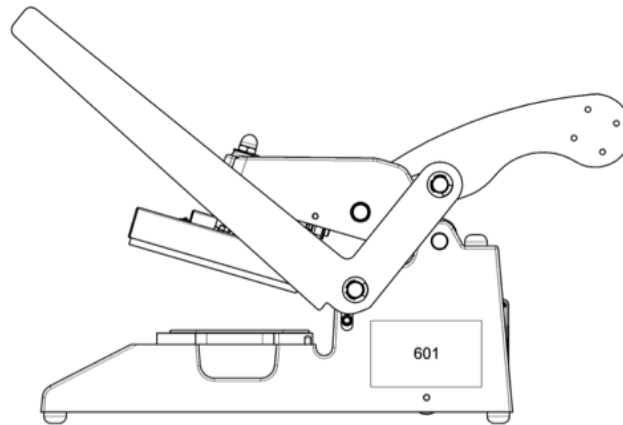

DROITE

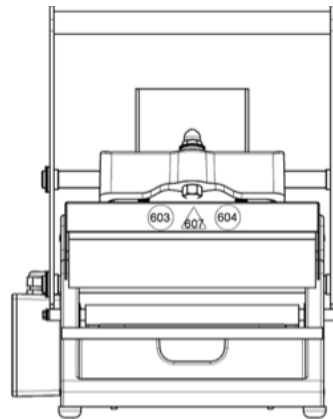

AVANT

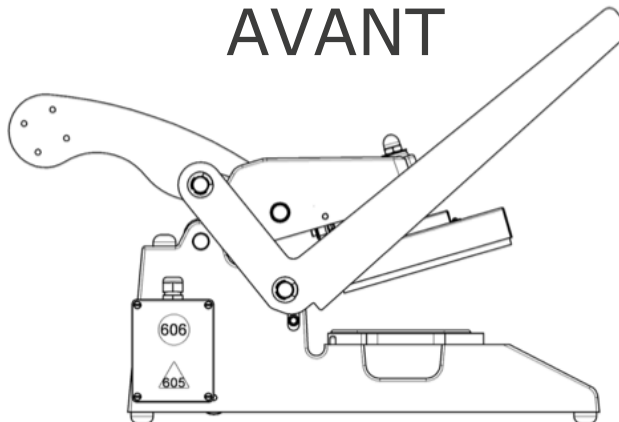

GAUCHE

Principales pièces de l'appareil et installation

Avant de continuer, prenez le temps de vous familiariser avec les pièces de la machine telles qu'illustrées ci-dessous.

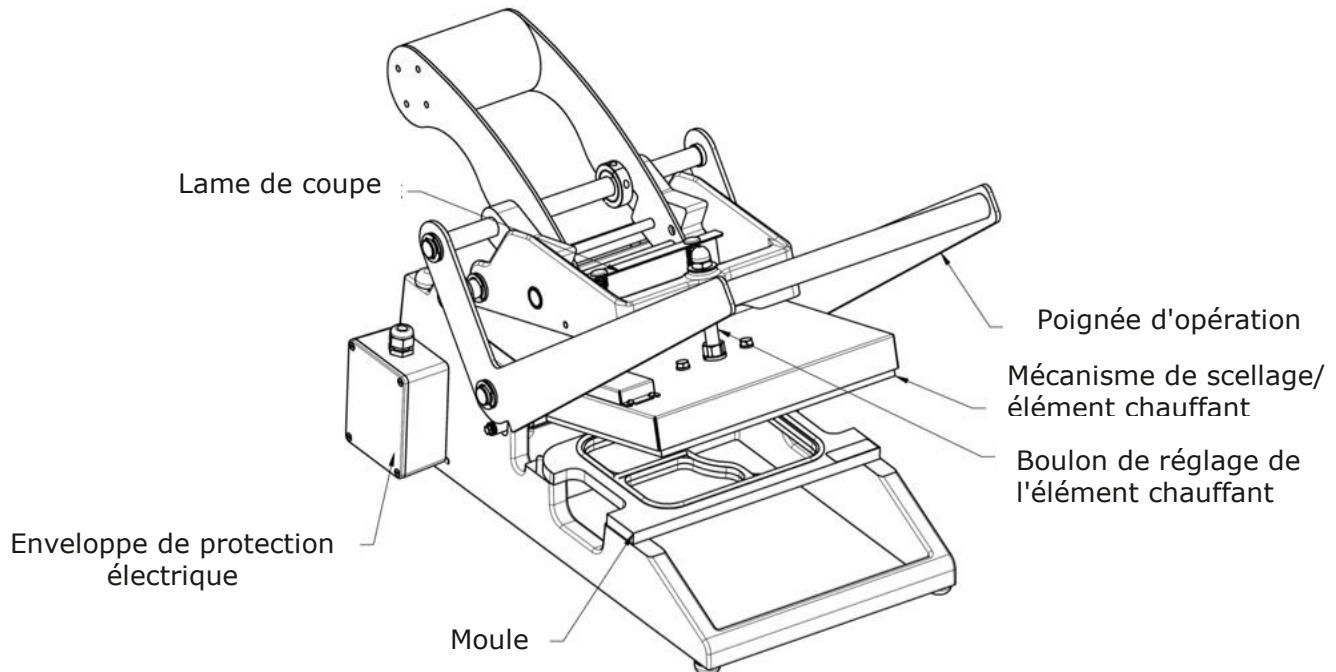

INSTALLATION

1. Retirez avec précaution la thermoscelleuse modèle 1308 de la boîte. Assurez-vous que tous les éléments ont été livrés et qu'ils n'ont pas été endommagés lors de la livraison.
2. Placez l'appareil dans un endroit approprié, avec suffisamment d'espace pour opérer. L'élément sur lequel est posée la machine doit être solide, à niveau, et doit pouvoir supporter une charge de 60 lb par machine.
3. Retirez tous les emballages ainsi que les éléments ayant servi au transport tels que les attaches en plastique et bandes adhésives.
4. Levez la poignée d'opération pour la mettre en position haute.
5. Placez le rouleau de pellicule à l'endroit indiqué situé à l'arrière de l'appareil
6. Faites passer la pellicule dans le rouleau pinceur tel qu'indiqué ci-dessous

Installation (suite)

REMARQUE

**LA PELLICULE D'EMBALLAGE FOURNIE PAR LA SOCIÉTÉ SOLPAK
EST ENROULÉE AVEC LE CÔTÉ ADHÉSIF À L'INTÉRIEUR.**

**DÉROULEZ LA PELLICULE À PARTIR DU HAUT DU ROULEAU,
TEL QU'INDIQUÉ.**

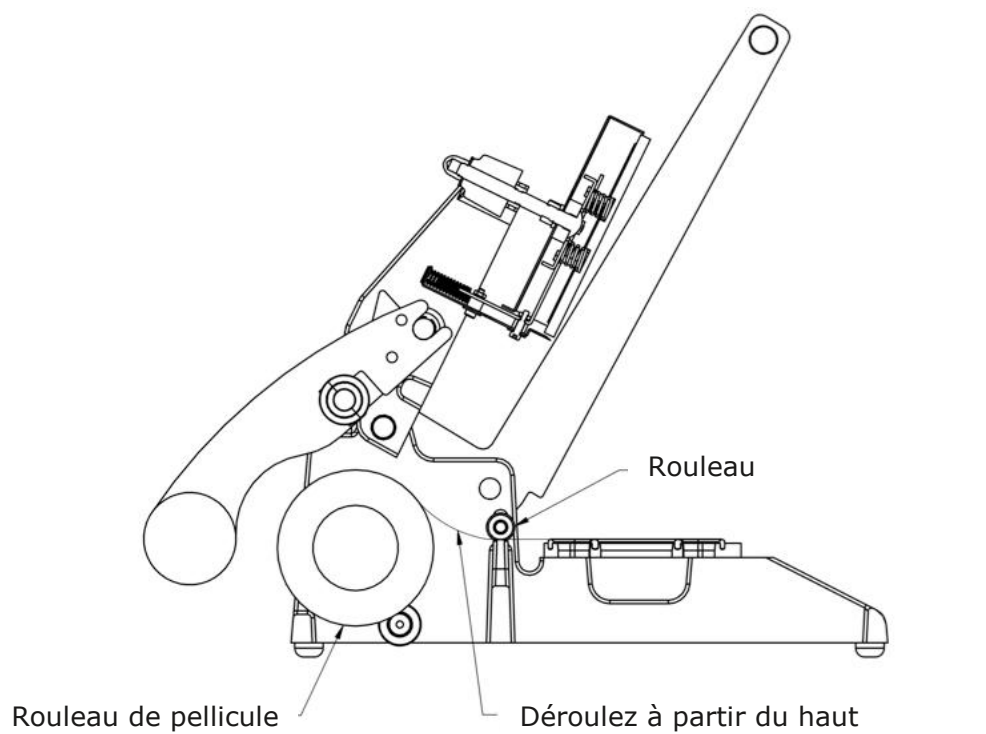

Consignes d'utilisation

1. Branchez le câble d'alimentation dans une prise de courant avec contact de mise à la terre. Évitez d'utiliser des rallonges.
N.B. : Le temps de préchauffage de l'appareil est d'environ 15 minutes.
2. Placez le moule à l'endroit indiqué, les goupilles de position vers le bas.
3. Placez une barquette remplie dans le moule. Assurez-vous que le contenu de la barquette ne dépasse pas la collerette.
4. Recouvrez la barquette avec la pellicule en la laissant dépasser d'1/4 de pouce de la collerette.
5. À deux mains, tirez la poignée complètement vers le bas. Gardez-la dans cette position pendant environ 2 secondes.
6. Remontez la poignée à sa position initiale.
7. Enlevez la barquette du moule.
8. Répétez les étapes 4 à 8.

MISE EN GARDE

**IL EST RECOMMANDÉ DE NE PAS LAISSER L'APPAREIL SOUS TENSION
LORSQU'IL N'EST PAS UTILISÉ.**

Réglage et qualité

Le modèle 1308 d'OLIVER a été testé en usine avec des barquettes et une pellicule d'emballage de la marque Oliver.

REMARQUE

- LA TEMPÉRATURE NE PEUT ÊTRE RÉGLÉE MANUELLEMENT

La température de la plaque chauffante est réglée en usine à environ 300°F (environ 150°C). Veuillez contacter le service à la clientèle de Solpak si vous pensez que la température de la plaque chauffante n'est pas conforme.

Il faut régulièrement vérifier l'étanchéité du joint. Pour ce faire, il suffit de procéder au scellage du moule vide puis d'en retirer le film. Si le scellage se fait correctement, le motif appliqué par le contour du joint sur le film d'emballage devrait être parfaitement uniforme.

Le scellage se fera mal si le produit contenu dans la barquette déborde de la collerette, ou si la pression du mécanisme de scellage est inférieure à 15 lb. La pression peut être réglée en enlevant l'écrou borgne au dessus du bras central pour resserrer le boulon de réglage de la plaque chauffant. Cela accroîtra le filetage entre le mécanisme de moulage et le mécanisme de scellage, ce qui augmentera la pression.

Dans certaines conditions, il peut être nécessaire d'augmenter ou de diminuer le temps de scellage. Pour ce faire, il suffit de maintenir plus ou moins longtemps la poignée en position basse. Plus la poignée est maintenue longtemps, plus cela accroît la solidité du scellage. Cependant, un scellage trop solide peut faire en sorte que la pellicule d'emballage se déchire lorsqu'on l'enlève de la barquette.

Spécifications techniques

- Plage de température : Préréglée en usine à 300 °F/150 °C environ
- Poids : 60 lb (27 kg)
- Tension électrique : 120 volts CA (É.U.) 4 A (tirage d'ampères 3.4 A), 60 Hz
- Finition : Fini blanc poudré / Acier inoxydable
- Diamètre maximal du rouleau : 5-1/2 po (diamètre extérieur)
- Largeur maximale du rouleau : 9 po
- Surface standard de scellage : 9 po x 6.375 po
- Surface maximale de scellage : 9 po x 7.5 po
- Joints standards : Blanc/60 Duro/environ 1/8 po
- Poignée de rabattage : 15 à 20 lb
- Rupture diélectrique : 1250 par seconde
- Matériau : Aluminium moulé/Acier inoxydable

Consignes d'entretien

REMARQUE

- Les présents conseils d'entretien ne remplacent pas les procédures internes de production ni les exigences réglementaires internes.
- Si l'appareil a été utilisé, le laisser refroidir avant de procéder à son nettoyage.
- Ne l'immergez pas dans l'eau. Ne le lavez pas à grande eau.
- Il n'est PAS recommandé de mettre le moule au lave-vaisselle.

MISE EN GARDE

- **ATTENTION AUX BRÛLURES :** La plaque chauffante est **TRÈS CHAUDE !** Soyez prudents afin de prévenir toute blessure à la suite d'un contact avec la plaque chauffante.

AVERTISSEMENT

- Assurez-vous que l'appareil est débranché depuis au moins une heure avant de le nettoyer.
- Il est important de maintenir la surface de la plaque chauffante propre et exempte de toute aspérité. Nettoyez régulièrement le modèle Oliver 1308 avec un nettoyeur doux et un chiffon humide. Si des aliments entrent en contact avec la surface du moule, ils brûlent et durcissent, créant ainsi des aspérités qui réduisent la qualité de scellage. Si cela se produit, il est nécessaire de retirer ces aliments. Lors du nettoyage, évitez d'érafler la surface du plateau.
NE GRATTEZ PAS LA SURFACE DU PLATEAU AVEC DES OBJETS POINTUS ET ÉVITEZ D'UTILISER DES OUTILS EN MÉTAL. Une façon sécuritaire et efficace de nettoyer le plateau consiste à utiliser des tampons à récurer en plastique ou en métal mou de type SCOTCH BRITE^{MC} ou CHORE BOY®. Assurez-vous ensuite de passer un produit désinfectant sur toutes les surfaces.

MISE EN GARDE

- EN CAS DE NETTOYAGE DE LA PLAQUE ALORS QUE L'APPAREIL EST ENCORE SOUS TENSION, ASSUREZ-VOUS DE PORTER DES GANTS PROTECTEURS EN TOUT TEMPS POUR ÉVITER TOUT CONTACT AVEC LA PEAU.

Consignes d'entretien (suite)

CONSIGNES DE NETTOYAGE

1. Débranchez l'appareil et laissez-le refroidir pendant une heure.
2. Retirez le moule.
3. Placez le moule dans le lave-vaisselle ou nettoyez-le avec un produit nettoyant standard.
4. Levez la poignée de l'appareil afin d'exposer le fond de l'élément chauffant et essuyez la plaque chauffante.
5. Utilisez un désinfectant en pulvérisateur pour essuyer le reste de l'appareil.
6. Remettez le moule en place.

NOTE

POUR ÉVITER TOUTE USURE, LES LIENS EN DELRIN SITUÉS SUR LE DESSUS DE L'APPAREIL DOIVENT ÊTRE LUBRIFIÉS UNE FOIS PAR MOIS AVEC UN LUBRIFIANT DE CATÉGORIE ALIMENTAIRE.

NETTOYAGE DE LA LAME DE DÉCOUPE

1. Levez la poignée pour la mettre dans sa position de départ.
2. Utilisez un chiffon humide et un désinfectant pour enlever les résidus d'aliments de la lame.

MISE EN GARDE

LA LAME EST TRANCHANTE. UTILISEZ DES GANTS DE PROTECTION POUR LA NETTOYER, SOUS PEINE DE VOUS EXPOSER À DE GRAVES BLESSURES.

Consignes d'entretien (suite)

REPLACEMENT ET VÉRIFICATION DES JOINTS DU MOULE

- Si un joint présente des éraflures, des coupures ou des trous, il faut le remplacer.
- Assurez-vous de remplacer tous les joints, et pas seulement le joint endommagé.
- Lors du remplacement des joints, chaque joint doit être enfoncé complètement dans la rainure.
- N'étirez pas le joint en le réinstallant.
- Après l'installation des nouveaux joints, placez le moule à l'envers sur une surface plane et vérifiez que le joint a été installé bien à plat.
- Si ce n'est pas le cas, appuyez sur le joint pour l'abaisser ou soulevez-le de façon à aplanir la surface de thermoscellage.
- Il faut régulièrement vérifier l'étanchéité du joint. Pour ce faire, il suffit de procéder au scellage du porte-plateau vide puis d'en retirer le film d'emballage. Si le scellage se fait correctement, le motif sur la pellicule doit être identique au contour des bords de la barquette.

MISE AU REBUT

En cas de mise au rebut de l'appareil, veuillez prendre contact avec les autorités locales pour savoir si certaines modalités s'appliquent.

Dépannage

SYMPTÔME

ACTION CORRECTIVE

Mauvaise qualité de scellage

Assurez-vous que la plaque chauffante est à la bonne température (environ 300 °F/150 °C)

Vérifiez la propreté de la plaque chauffante

Vérifiez si le joint en caoutchouc du moule n'est pas endommagé ou qu'il n'y manque pas de pièces

La plaque ne chauffe pas

Vérifiez que le câble d'alimentation est branché dans la prise

Vérifiez que l'interrupteur de mise sous tension est en position de marche (« On »)

Vérifiez que la prise de courant fonctionne

La pellicule colle à l'élément chauffant

La pellicule sort du rouleau du mauvais côté ou n'a pas été installée correctement (alimentation par le dessus).

La pellicule se déchire

Réglez le temps ou la pression de scellage.

Plan électrique

1-60-120V RÉF. W/D 1308C12002

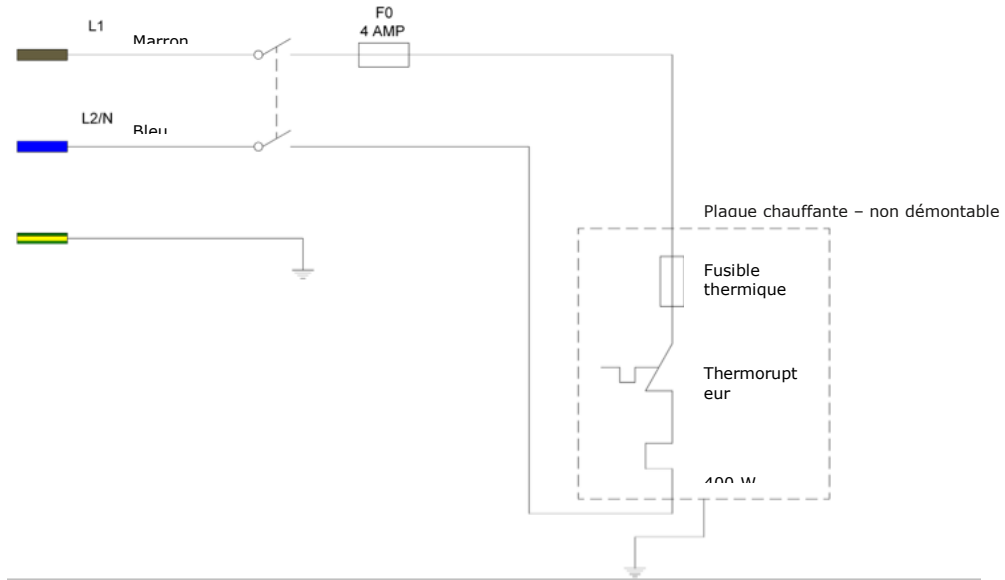

1-60-230V RÉF. W/D 1308C12000

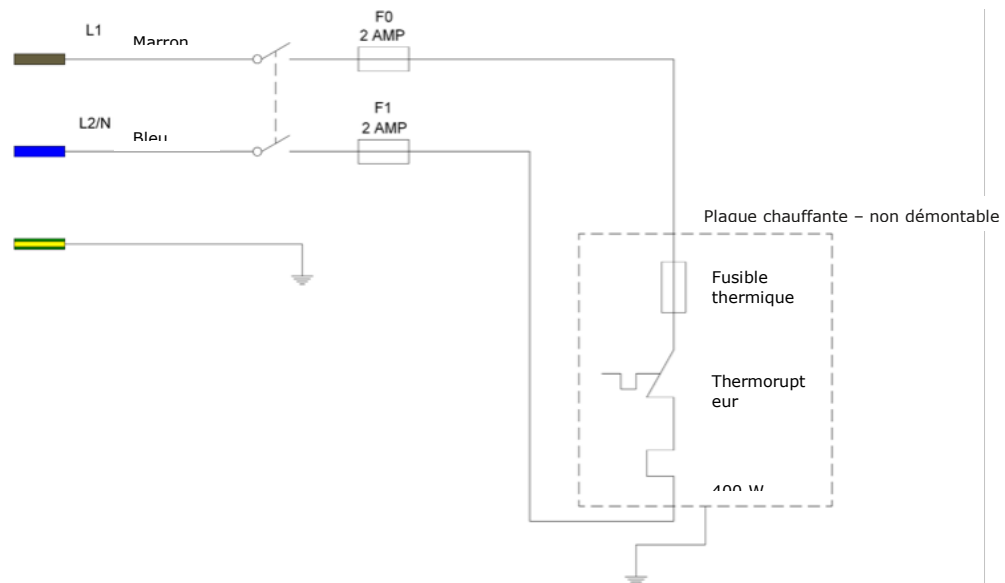

Schéma

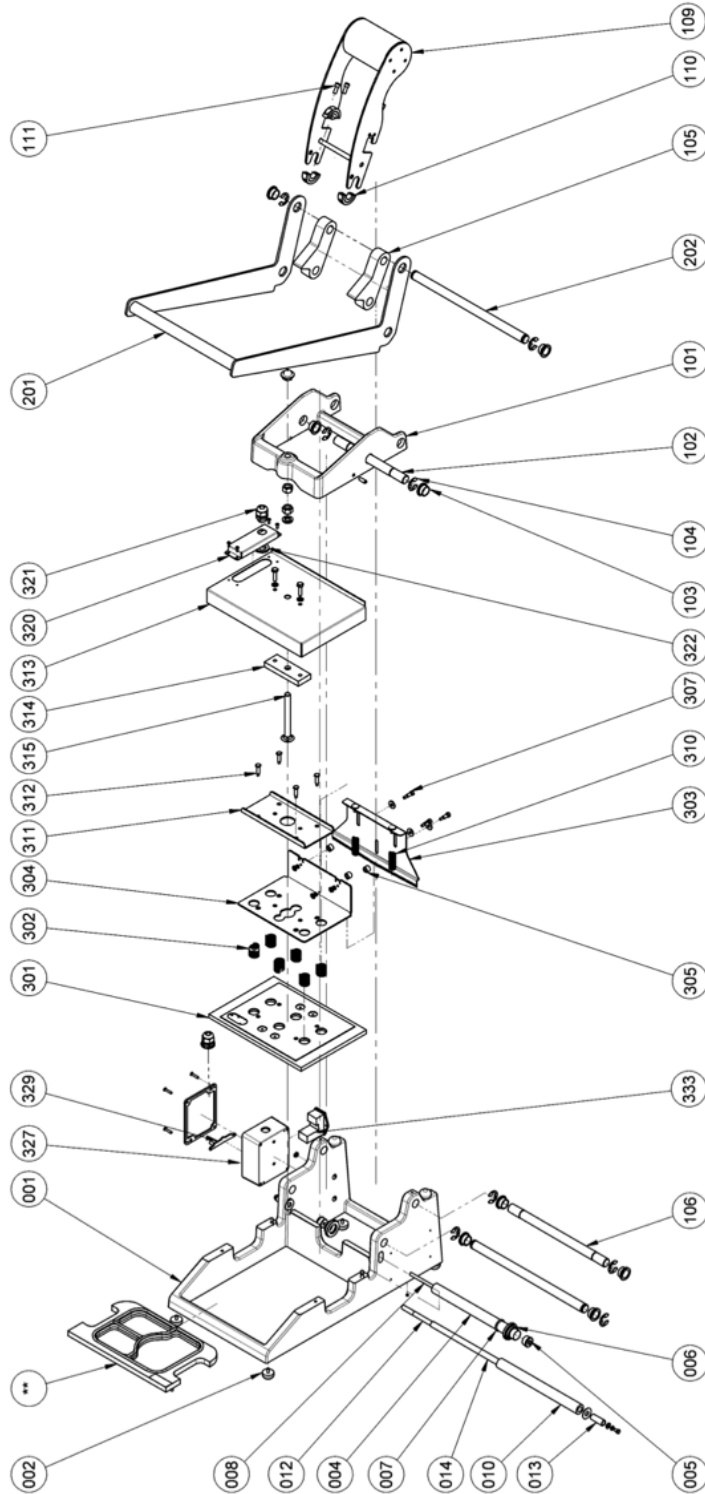

Liste des pièces

N° D'ARTICLE	DESCRIPTION DE LA PIÈCE	NUMÉRO DE PIÈCE
001	Base	1308-0015-301
002	Butoir-Caoutchouc	5902-0035
004	Tube-Aluminium 7/8 po (diamètre extérieur)	4639-1414-1116
005	Extrémité du galet de roulement	5252-3002
006	Galet de guidage de la pellicule	1908-0041
007	Joint torique	6909-3211
008	Tige-Distributeur de pellicule	1308-0018
010	Tube-Axe de la pellicule	1308-0016
012	Point de pincement du rouleau	1308-0048-1
013	Entretoise – rouleau presseur	1308-0049-1
101	Bras-Centre	1308-0014
102	Axe - Attache du bras central	1308-0001
103	Support -Tige de bronze	5254-3215
104	Clip en E (tige de ¾ po)	5840-2841
105	Attache – Bras central	5502-1900
106	Tige – Demi-pivot	1308-0002
109	Contrepoids	1308-0042
110	Demi-bague blanche	1308-0501
111	Tête creuse de vis de pression ¼-28 x 5/8	5725-9500
201	Groupe - Poignée	1308-0500-1
202	Tige – Levier de la poignée	1308-0007-001

Liste des pièces (suite)

301	Plaque chauffante 120V	1308-0061
301	Plaque chauffante 230V	1308-0061-002
302	Ressort de compression	7015-2200
303	Lame de coupe	1308-0011-1
304	Plateau – Support de la lame de coupe	1308-0056
305	Entretoise – Support de la lame	1308-0024-001
307	Vis à épaulement 1/4 x 3/8	5842-8997
310	Vis de compression 2 po	7014-4203
311	Coulisse - Pièce d'appui de vis	1308-0055
312	Vis à épaulement ¼-28 x 3/4	4560-0908-1201
313	Couvercle - Plaque chauffante	1308-0058
314	Barre-poussoir	1308-0057
315	Boulon de carrosserie ½-13 x 4-1/2"	5804-1722
320	Boîtier de délestage	1308-0059
321	Bague anti-traction	5765-1110
322	Écrou de blocage à tête hexagonale (PG-11)	5766-7786
327	Enveloppe de protection électrique	1308-0060-2
329	Équerre de renfort	1308-0062
333	Entrée - Résistance fusible avec interrupteur (unipolaire)	5746-7910
333	Entrée – Résistance fusible avec interrupteur (bipolaire)	5746-7911
334*	Fusible - 5 x 20 mm (4 A)	5725-9571
334*	Fusible - 5 x 20 mm (2 A)	5725-9500
335*	Tiroir à fusible (unipolaire)	5746-7950
335*	Tiroir à fusible (bipolaire)	5746-7951

*

Article non visible

Les articles en gras sont requis en Amérique du Nord pour un fonctionnement en 120 V.

Moule modèle 1308

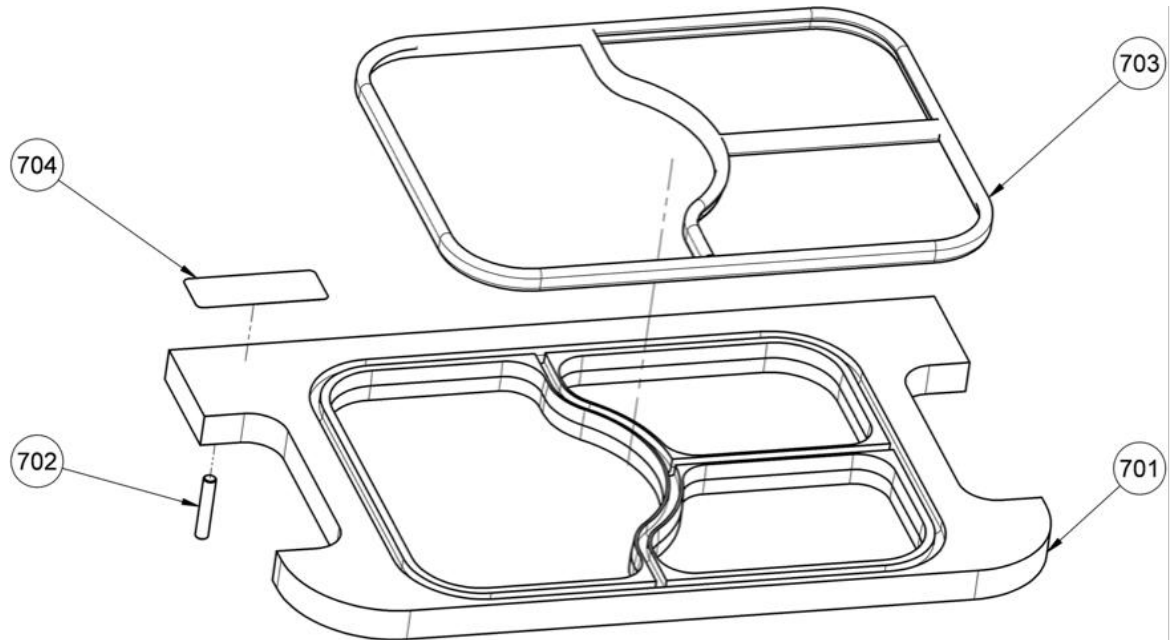

LISTE DES PIÈCES DU MOULE MODÈLE 1308

N° D'ARTICLE	DESCRIPTION DE LA PIÈCE	NUMÉRO DE PIÈCE
701*	Moule à 3 compartiments	1308-0013-0003
702	Goujon d'emboîtement 3/16 po x 1 po	5835-6471
703**	Coussin - Silicone extrudé blanc	6516-0028
704	Plaque signalétique-« US Patent 5,791,120 »	6402-1014

* Les moules ne sont pas livrés avec l'appareil. Ils doivent être commandés séparément et adaptés en fonction des barquettes utilisées.

** Les coussins varient d'un moule à l'autre. Ils sont conçus par l'ingénieur lors de la phase de conception.

POUR LES PIÈCES DE RECHANGE, APPELEZ SOLPAK au 1-877-476-5725

Garantie

PIÈCES

Oliver Products Company garantit de réparer ou de remplacer, selon son choix, et à ses frais, toute pièce de l'appareil (à l'exception de celles non fabriquées par Oliver) s'avérant défectueuse (selon la définition donnée ci-dessous) dans l'année suivant la livraison, si l'acheteur renvoie la pièce défectueuse dans une période d'un an, fret payé à l'avance, à Solpak.

MAIN D'ŒUVRE

En outre, Oliver garantit qu'en cas de défectuosité d'un appareil installé conformément à nos instructions, défectuosité liée à un vice de matériel ou de fabrication et constatée en condition d'utilisation normale dans une période d'un (1) an suivant l'installation ou d'un (1) an et trois (3) mois suivant la date de livraison, selon la première échéance, l'appareil sera réparé par Oliver ou par un prestataire de services autorisé par Oliver, conformément au calendrier de service d'Oliver.

Dans le cadre de la présente garantie, est considéré défectueux toute pièce ou tout appareil constaté comme tel par Oliver en raison d'un vice de matériel ou de fabrication, dans la mesure où la défectuosité diminue la valeur matérielle de l'appareil pour l'Acheteur. Aucune obligation ne lie Oliver quant aux pièces ou composants non fabriqués par elle, mais le cas échéant elle fait bénéficier l'acheteur de la garantie du fabricant.

La présente garantie ne s'applique pas dans les circonstances suivantes :

1. Dommages causés lors de l'expédition ou dommages accidentels.
2. Dommages résultant d'une installation inadéquate ou d'une modification.
3. Appareil utilisé de manière inadéquate, modifié, non régulièrement entretenu, utilisé de façon négligente ou dans des conditions anormales.
4. Appareil utilisé conjointement avec des produits d'autres fabricants, à moins que cette utilisation conjointe ait fait l'objet d'une autorisation écrite d'Oliver Products.
5. Entretien périodique de l'appareil, incluant entre autres la lubrification, le remplacement de pièces usagées, et tout autre réglage requis lors de l'installation ou de la configuration, ou en raison de l'usure normale de l'appareil.
6. Pertes ou dommages résultant d'un mauvais fonctionnement.

La présente garantie remplace toute autre garantie, expresse ou tacite, ET OLIVER N'OFFRE AUCUNE GARANTIE QUANT À LA QUALITÉ MARCHANDE NI L'UTILITÉ DE L'APPAREIL COUVERT PAR LA PRÉSENTE GARANTIE. En outre, Oliver n'assume aucune autre obligation ou responsabilité relativement à l'appareil susmentionné, et n'autorise personne à le faire. OLIVER NE PEUT ÊTRE TENU RESPONSABLE D'ÉVENTUELS PERTES DE TEMPS, INCONVÉNIENTS, PERTES COMMERCIALES, DOMMAGES ACCESSOIRES OU INDIRECTS.

Procédure d'application de la garantie

1. En cas de problème, appelez SOLPAK au 1-877-476-5725 poste 221
2. Un partenaire de chez Solpak déterminera si la garantie s'applique au problème rapporté et indiquera les mesures à prendre (envoi d'un technicien, échange,...).
3. Une thermoscelleuse 1308 pourra vous être prêtée dans le cas où votre machine devrait être réparée dans notre centre de service.

***Toute l'équipe de Solpak
vous remercie pour votre confiance !***